



Constructeur depuis 1954



TARIF CULTURE 2019

Prix en Euros HT



Toutes nos informations sur notre site :
www.masson-remorques.fr

Sommaire

❖ Étaupinoirs	P. 3
❖ Bennes à ridelles	P. 4 - 5
→ 4 roues Tribennes	- P. 4
→ Semi-portés	- P. 5
❖ Bétaillères routières	P. 6 - 7
❖ Bétaillères agricoles	P. 8 à 17
→ Avec pont de chargement (2&4 roues)	- P. 8 - 9
→ À roues escamotables (2&4 roues)	- P. 10 - 11
→ À fonds plats (2&4 roues)	- P. 12 - 13
→ Options spécifiques (BS & BD)	- P. 14 - 15
→ Options communes Bétaillères	- P. 16
→ Roues	- P. 17
❖ Plateaux	P. 19 à 29
→ Porte-Outils & Remorque à bois	- P. 19
→ À fourrage 4(GT) & 6(GR) roues	- P. 20 - 21
→ Options spécifiques GT & GR	- P. 22 - 23
→ À fourrage semi-portés 2 & 4 roues	- P. 24 - 25
→ Direction auto-vireur	- P. 26
→ Roues	- P. 27
→ Options communes plateaux	- P. 28 - 29
❖ Porte-Engins agricoles	P. 30 - 31
❖ Sur-mesure	P. 32
❖ Frais de transports et pneumatiques	P. 34
❖ Conditions générales de vente	P. 35

Carte commerciale

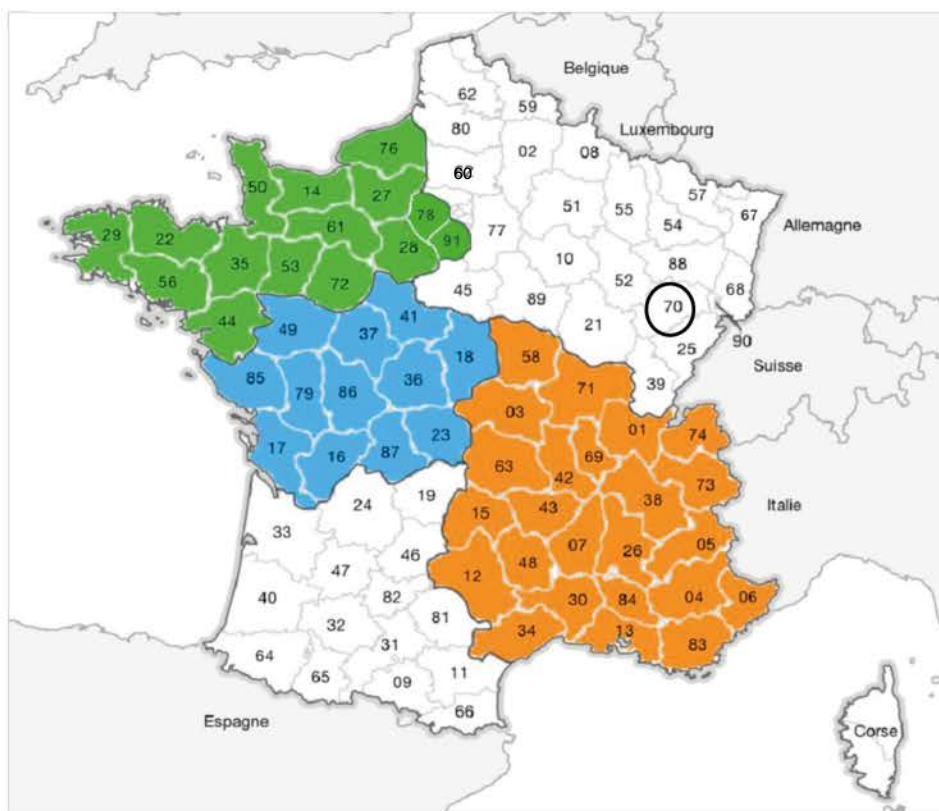

Établissement MASSON

MASSON Laurent

03.84.91.51.55

@ : l.masson@masson-remorques.fr



Agent commercial

MORIN Fabrice

06.43.47.28.54

@ : fabagri@gmail.com



Agent commercial

DEBORDE Julien

06.71.65.84.11

@ : julagri@gmail.com



Agent commercial

BONIFACE Laurent

06.65.09.13.01

@ : agriforest-dauphine@agriforest.fr



Etaupinoirs de Prairies

▽ Quelques éléments de description :

- ❖ Appareil attelé sur bras de relevage du tracteur.
- ❖ 2 à 6 lames tranchantes en acier selon le modèle.
- ❖ Adaptable à tous les terrains grâce à ses 4 articulations.
- ❖ Chaîne avant faisant office de 3^e point et permettant le flottage de l'appareil.



E 600 P + S 557

⚙ Limiteur de débit hydraulique pour repliage en douceur.



Notre Conseil :
Griffes étrilles à l'arrière pour émousser et aérer le sol.

⊕ OPTION :

- Votre travail sera :
- Constant à vitesse soutenue.
 - Complet avec herse régénératrice arrière.



E 600 P



E 400 P



→ Attelage sur bras de relevage du tracteur.

▽ Options : S 556 ou S 557

Herse à griffes étrilles : Placées à l'arrière de l'appareil, ses griffes dures et flexibles à la fois promettent un parfait émiettement et une meilleure régénération du sol de manière très rapide.

	Largeur de travail	Charge	Repliage	Largeur replié	Prix HT
200 P	2,00 m	210 kg	-	2,00 m	1 800 €
400 P	4,10 m	350 kg	Manuel	2,10 m	2 950 €
500 P	5,00 m	620 kg	Hydraulique	2,55 m	4 450 €
600 P	6,00 m	670 kg	Hydraulique	2,55 m	4 700 €
OPTIONS					
S 556	Herse arrière 2 rangées de dents ressorts sur 500 P				1 980 €
S 557	Herse arrière 2 rangées de dents ressorts sur 600 P				2 120 €



Remorques basculantes

« tribenne 4 roues »

▽ Équipements standard :

- ❖ Châssis métallique en laminé, tubulaire et profilés.
- ❖ Plancher tôle lisse 3 mm.
- ❖ Direction à plaque tournante sur tourelle à billes.
- ❖ Ridelles : face avant fixe, cotés ouvrants et rabattables, arrière à pendule.
- ❖ Bennage : par vérin hydraulique à étages, commandé par la prise d'huile du tracteur.
- ❖ Freinage hydraulique.



	TRB 50	TRB 60	TRB 70	TRB 90
Charge utile	5 T	6 T	7 T	9 T
Longueur	4,50 m	4,50 m	5,00 m	5,00 m
Largeur	2,00 m	2,00 m	2,00 m	2,25 m
Haut. Ridelles	0,60 m	0,60 + 0,40 m	0,60 + 0,40 m	0,60 + 0,40 m
Haut. Sol/Plancher	0,98 m	1,06 m	1,13 m	1,13 m
Essieu avant	60 - 6a	60 - 6a	60 - 6a	70 - 6a
Essieu arrière	60 - 6a	60 - 6a	70 - 6a	70 - 6a
Frein	AR	AR	4 R	4 R
Roues	10,0/75 - 15,3	11,5/80 - 15,3	12,5/80 - 15,3	12,5/80 - 15,3
PRIX HT	12 330 €	13 100 €	14 200 €	16 200 €



Q Maintien de flèche réglable en position horizontale grâce à son ressort compensateur.

⚙ Châssis col de cygne pour une hauteur au sol réduite.

Référence	TRB 50	TRB 60	TRB 70	TRB 90
<input type="checkbox"/> Basculement arrière uniquement	-500	-500	-550	-550
<input type="checkbox"/> Échelettes coulissantes et tourets	1 550	1 550	1 550	1 550
<input type="checkbox"/> Freinage hydraulique sur essieu avant	370	370	370	série
<input type="checkbox"/> Pompe hydraulique à cadran protégé	1 400	1 400	1 400	1 400
<input type="checkbox"/> Porte arrière à deux battants	310	310	310	310
<input type="checkbox"/> Roue de secours fixée avec panier à treuil en monte origine	480	500	540	650
<input type="checkbox"/> Suspension demi-tandem sur essieu arrière	690	690	820	820
<input type="checkbox"/> Suspension demi-tandem sur essieu avant	260	260	260	360



Remorques basculantes semi-portées



▽ Équipements standard :

- ❖ Châssis métallique en acier laminés, tubulaires et profilés.
- ❖ Plancher tôle lisse 3 mm.
- ❖ Ridelles : face avant fixe emboîtable, côtés rabattables, arrière pendule.
- ❖ Bennage : par vérin hydraulique à étages, commandé par la prise d'huile du tracteur.
- ❖ Freinage hydraulique

	SPB 40	SPB 50	SPB 60	SPB 80	SRB 100	SRB 120
Charge utile	4 T	5 T	6 T	8 T	10 T	12T
Longueur	3,30 m	3,50 m	4,00 m	4,00 m	4,50 m	5,00 m
Largeur	2,00 m	2,00 m	2,00 m	2,00 m	2,30 m	2,30 m
Haut. Ridelles	0,60 m	0,60 + 0,40 m	0,60 + 0,40 m	0,60 + 0,40 m	0,60 + 0,40 m	0,60 + 0,40 m
Haut. Sol/Plancher	0,90 m	0,95 m	1,04 m	1,18 m	1,09 m	1,16 m
Essieu(x)	60 - 6a	70 - 6a	80 - 8a	80 - 8a	Tan 80 - 6a	Tan 80 - 8a
Roues	11,5/80 - 15,3	12,5/80 - 15,3	13,5/75 - 430,9	385/65 R 22,5	13,5/75 - 430,9	385/65 R 22,5
PRIX HT	6 380 €	7 330 €	8 550 €	9 600 €	15 800 €	17 400 €

▽ Options spécifiques :



Poteaux ranchet encastrés et boulonnés pour une tenue optimale.



	SPB 40	SPB 50	SPB 60	SPB 80	SRB 100	SRB 120
<input type="checkbox"/> Suspension demi-tandem sur essieu	690	690	820	1 100	-	-
<input type="checkbox"/> Béquille à cric	125	125	série	série	série	-
<input type="checkbox"/> Béquille hydraulique et pompe manuelle	460	460	400	400	400	série
<input type="checkbox"/> Flèche ressort	980	980	490	590	710	710
<input type="checkbox"/> Équipement tribenne	1 450	1 450	1 450	1 650	1 760	2 350
<input type="checkbox"/> Porte arrière à deux battants	310	310	310	310	310	310
<input type="checkbox"/> Crochet ouverture automatique porte pendule	410	410	410	410	410	410
<input type="checkbox"/> Trappe à grain	200	200	200	200	200	200
<input type="checkbox"/> Pompe hydraulique à cardan protégé	1 350	1 350	1 350	1 350	1 350	1 350
<input type="checkbox"/> Roue de secours fixée sur face avant en monte d'origine	450	510	660	600	660	600



Porte arrière à deux battants



Porte arrière pendule manuelle



OPTION :
Crochet automatique, système relié avec la bascule du véhicule.



Bétailières routières tractables automobiles



BR 25 T 25

▽ Équipements standard :

- ❖ Châssis tubulaire fond de tôle larmée à bords relevés.
- ❖ Option « T » ; côtés en tôle d'acier emboutie
« A » ; côtés en tôle d'aluminium à damier
- ❖ Porte arrière à deux battants
- ❖ Portillon latéral avant droit
- ❖ Roue de secours fixée
- ❖ Flèche d'attelage en V



BR 25 A 25

	BR 17 T	BR 17 A	BR 20 T 25	BR 20 A 25	BR 20 T 30	BR 20 A 30	BR 25 T 25	BR 25 A 25	BR 25 T 30	BR 25 A 30
Nbr de bêtes	1 à 2	1 à 2	2	2	2	2	2 à 3	2 à 3	2 à 3	2 à 3
Poids total en charge	1 700 kg	1 700 kg	2 000 kg	2 000 kg	2 000 kg	2 000 kg	2 600 kg	2 600 kg	2 600 kg	2 600 kg
Poids à vide	690 kg	670 kg	880 kg	740 kg	960 kg	810 kg	990 kg	890 kg	1 070 kg	960 kg
Charge utile	1 010 kg	1 030 kg	1 120 kg	1 260 kg	1 040 kg	1 190 kg	1 610 kg	1 710 kg	1 530 kg	1 640 kg
Longueur intérieure	2,50 m	2,50 m	2,50 m	2,50 m	3,00 m	3,00 m	2,50 m	2,50 m	3,00 m	3,00 m
Largeur intérieure	1,50 m	1,50 m	1,70 m	1,70 m	1,70 m	1,70 m	1,90 m	1,90 m	1,90 m	1,90 m
Largeur totale	2,05 m	2,05 m	1,90 m	1,90 m	1,90 m	1,90 m	2,10 m	2,10 m	2,10 m	2,10 m
Essieu(x)	1800 kg	1800 kg	2x1100 kg	2x1100 kg	2x1100 kg	2x1100 kg	2x1300 kg	2x1300 kg	2x1300 kg	2x1300 kg
Roues	185 R 14C	185 R 14C	175 R 14C	175 R 14C	175 R 14C	175 R 14C	175 R 14C	175 R 14C	175 R 14C	175 R 14C
Haut. sol plancher	0,48 m	0,48 m	0,46 m	0,46 m	0,46 m	0,46 m	0,48 m	0,48 m	0,48 m	0,48 m
PRIX H.T	7 100 €	7 800 €	8 070 €	8 800 €	8 820 €	9 700 €	8 300 €	9 000 €	9 050 €	9 900 €
+ Galvanisation à chaud monobloc	1 320 €	980 €	1 360 €	1 140 €	1 440 €	1 250 €	1 360 €	1 140 €	1 440 €	1 250 €



- Les bâches disponibles sur nos remorques sont faites sur-mesure afin d'être adaptées au mieux à la structure des véhicules.

- Leur densité permet une robustesse élevée.



▽ Options spécifiques :

	BR 17 T BR 17 A	BR 20 T 25 BR 20 A 25	BR 20 T 30 BR 20 A 30	BR 25 T 25 BR 25 A 25	BR 25 T 30 BR 25 A 30
POIDS TOTAL EN CHARGE					
<input type="checkbox"/> Augmentation (PTAC) 2000kg (2 essieux)	800	série	série	-	-
<input type="checkbox"/> Augmentation (PTAC) 2600kg (2 essieux)	920	120	120	série	série
<input type="checkbox"/> Augmentation (PTAC) 3000kg (2 essieux)	1 300	530	530	430	430
<input type="checkbox"/> Augmentation (PTAC) 3500kg (2 essieux)	1 800	1 000	1 000	900	900
DIVERS					
<input type="checkbox"/> Bâche préformée fixée (blanche)	760	760	840	760	840
<input type="checkbox"/> Porte arrière à deux fonctions	650	650	650	650	650
<input type="checkbox"/> Séparation longitudinale	860	860	860	860	860
<input type="checkbox"/> Séparation transversale	430	430	430	430	430
REVÊTEMENT SUR PLANCHER					
<input type="checkbox"/> Résine et caoutchouc	710	890	1 060	890	1 060
<input type="checkbox"/> Tapis caoutchouc	570	660	730	660	730
<input type="checkbox"/> Aluminium à damier 5,5/4,0	1 200	1 500	1 800	1 500	1 800
<input type="checkbox"/> Aluminium TOP GRIP 6,5/4,5	1 350	1 650	1 980	1 650	1 980
PONT SOUS CHASSIS					
<input type="checkbox"/> Pont chargement tôle acier	500	500	500	500	500
<input type="checkbox"/> Pont avec résine et caoutchouc	960	960	960	960	960
<input type="checkbox"/> Pont avec tapis caoutchouc	1 050	1 050	1 050	1 050	1 050
<input type="checkbox"/> Pont avec aluminium à damier 5,5/4,0	1 050	1 050	1 050	1 050	1 050
<input type="checkbox"/> Pont avec aluminium TOP GRIP 6,5/4,5	1 200	1 200	1 200	1 200	1 200

Renseignements roues (page 17)
Profils roues (page 34)

▽ Modèles spécifiques :



BR CA 35 - 420/180



BR 35 A 35

Béteilères routières

« Van »



BVR 20 A



BVR 25 A

▽ Équipements standard :

Équipements identiques à la série « béteilères routières tractables automobiles » sauf :

- ❖ Face avant en pointe
- ❖ Portillon avant droit ouverture minimum : 1,00 m

Séparation Longitudinale



Séparation Transversale



	BVR 20 T	BVR 20 A	BVR 25 T	BVR 25 A
Nbr de bêtes	2	2	2 à 3	2 à 3
Poids total en charge	2 000 kg	2 000 kg	2 500 kg	2 500 kg
Poids à vide	960 kg	810 kg	1 070 kg	960 kg
Charge utile	1 040 kg	1 190 kg	1 530 kg	1 640 kg
Longueur intérieure	3,00 m	3,00 m	3,00 m	3,00 m
Largeur intérieure	1,70 m	1,70 m	1,90 m	1,90 m
Largeur totale	1,90 m	1,90 m	2,10 m	2,10 m
Essieu(x)	2x1100 kg	2x1100 kg	2x1300 kg	2x1300 kg
Roues	175 R 14C	175 R 14C	175 R 14C	175 R 14C
Haut. sol plancher	0,46 m	0,46 m	0,48 m	0,48 m
PRIX H.T	9 400 €	10 200 €	9 700 €	10 500 €
+ Galvanisation à chaud monobloc	1 440 €	1 250 €	1 440 €	1 250 €

▽ Options spécifiques :

	BVR 20 T	BVR 20 A	BVR 25 T	BVR 25 A
POIDS TOTAL EN CHARGE				
<input type="checkbox"/> Augmentation (PTAC) 2600 kg sur 2 essieux	170	170	série	série
<input type="checkbox"/> Augmentation (PTAC) 3000 kg sur 2 essieux	530	530	430	430
<input type="checkbox"/> Augmentation (PTAC) 3500 kg sur 2 essieux	1 000	1 000	900	900
DIVERS				
<input type="checkbox"/> Bâche préformée fixée (blanche)	950	950	950	950
<input type="checkbox"/> Porte arrière à deux fonctions	650	650	650	650
<input type="checkbox"/> Séparation longitudinale	860	860	860	860
<input type="checkbox"/> Séparation transversale	430	430	430	430
REVÊTEMENT SUR PLANCHER				
<input type="checkbox"/> Résine et caoutchouc	980	980	1 080	1 080
<input type="checkbox"/> Tapis caoutchouc	750	750	750	750
<input type="checkbox"/> Aluminium à damier 5,5/4,0	1 800	1 800	1 880	1 880
<input type="checkbox"/> Aluminium TOP GRIP 6,5/4,5	1 950	1 950	2 050	2 050
PONT SOUS CHASSIS				
<input type="checkbox"/> Pont chargement tôle acier	520	520	520	520
<input type="checkbox"/> Pont avec résine et caoutchouc	980	980	980	980
<input type="checkbox"/> Pont avec tapis caoutchouc	1 070	1 070	1 070	1 070
<input type="checkbox"/> Pont avec aluminium à damier 5,5/4,0	1 070	1 070	1 070	1 070
<input type="checkbox"/> Pont avec aluminium TOP GRIP 6,5/4,5	1 020	1 020	1 020	1 020



Passage de roues intérieur réduit

Système de loquet de porte de séparation



Bétailières agricoles

2 roues



▽ Équipements standard

- ❖ Châssis Acier laminé à 4 longerons.
- ❖ Plancher tôle larmée à bords relevés.
- ❖ Flèche attelage bipoutre en UPN.
- ❖ Béquille de maintien en hauteur à vis, à cric réglable ou hydraulique avec pompe manuelle suivant modèle.
- ❖ Caisse renforcée (bas de caisse épaisseur 4 mm sur 600 mm de Haut.)

▽ Modèles standard :

	Poids à vide	Nbr de bêtes	Charge utile	Longueur	Largeur	Essieu	Roues	Haut. Plancher	PRIX HT
BS 15	1,2 T	2	1,5 T	2,70 m	1,50 m	60 - 6a	10,0/75 - 15,3	0,52 m	7 050 €
BS 20	1,3 T	2 à 3	1,5 T	2,70 m	2,00 m	60 - 6a	10,0/75 - 15,3	0,52 m	7 150 €
BS 27	1,7 T	3 à 4	3,0 T	2,70 m	2,30 m	60 - 6a	10,0/75 - 15,3	0,54 m	8 100 €
BS 32	1,8 T	4 à 5	3,0 T	3,15 m	2,30 m	60 - 6a	11,5/80 - 15,3	0,58 m	8 500 €
BS 38	2,0 T	5	3,0 T	3,80 m	2,30 m	60 - 6a	11,5/80 - 15,3	0,58 m	9 200 €
BS 42	2,1 T	5 à 6	4,5 T	4,20 m	2,30 m	70 - 6a	12,5/80 - 15,3	0,60 m	9 750 €
BS 47	2,3 T	6 à 7	4,5 T	4,70 m	2,30 m	70 - 6a	12,5/80 - 15,3	0,60 m	10 200 €
BS 53	2,5 T	7	5,3 T	5,30 m	2,30 m	70 - 6a	14,0/65 - 16	0,60 m	10 800 €
BS 58	2,6 T	7 à 8	5,2 T	5,80 m	2,30 m	70 - 6a	14,0/65 - 16	0,60 m	11 250 €
BS 63	2,9 T	8 à 9	8,0 T	6,25 m	2,30 m	80 - 8a	385/65 R 22,5	0,73 m	12 350 €
BS 68	3,1 T	9 à 10	8,0 T	6,75 m	2,30 m	80 - 8a	385/65 R 22,5	0,73 m	12 850 €



OPTION :
Fermeture de porte automatique.

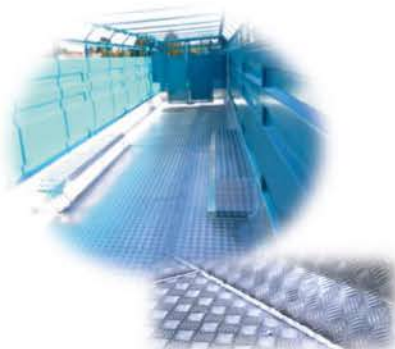

OPTION :
Plancher aluminium, intérieur de caisse en soudure continu

Pont grande largeur rabattable d'origine ←



→ Ressort compensateur protégé avec système effort constant.

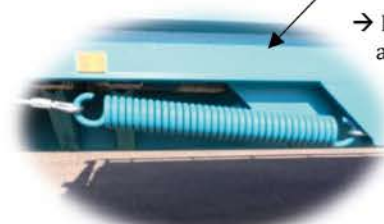

→ Valet de porte anti-recul



Bétailières agricoles

4 roues

sur BS et BD :

- ❖ Intérieur de caisse soudé en continu.
- ❖ Porte arrière à deux battants, ouverture totale.
- ❖ Traitements ; dégraissage, phosphatation, antirouille et finition polyuréthane.
- ❖ Freinage Hydraulique.
- ❖ Portillon avant droit largeur 0,95 m.



▽ Modèles standard :

!/\ Tous nos véhicules sont équipés d'origine avec des pneus agraires neufs ou routiers rechapés

	Poids à vide	Nbr de bêtes	Charge utile	Longueur	Largeur	Essieux	Roues	Haut. Plancher	PRIX H.T
BD 53	2,6 T	7	6,5 T	5,30 m	2,30 m	60-60-6a	11,5/80-15,3	0,70 m	13 100 €
BD 58	2,8 T	7 à 8	6,5 T	5,80 m	2,30 m	60-60-6a	11,5/80-15,3	0,70 m	13 800 €
BD 63	3,3 T	8 à 9	8,4 T	6,25 m	2,30 m	60-60-6a	12,5/80-15,3	0,75 m	14 800 €
BD 68	3,5 T	9 à 10	8,4 T	6,75 m	2,30 m	60-60-6a	12,5/80-15,3	0,75 m	15 200 €
BD 74	3,9 T	10	8,4 T	7,40 m	2,30 m	70-70-6a	14,0/65-16	0,75 m	16 400 €
BD 78	4,1 T	10 à 11	8,4 T	7,80 m	2,30 m	70-70-6a	14,0/65-16	0,75 m	16 900 €
BD 83	4,5 T	11 à 12	11,0 T	8,30 m	2,30 m	80-80-8a	385/65 R 22,5	0,80 m	18 700 €
BD 88	4,7 T	12 à 13	11,0 T	8,80 m	2,30 m	80-80-8a	385/65 R 22,5	0,80 m	19 200 €
BD 94	5,0 T	13 à 14	11,0 T	9,40 m	2,30 m	80-80-8a	385/65 R 22,5	0,80 m	19 900 €
BD 103	5,5 T	14 à 15	13,3 T	10,30 m	2,30 m	90-90-8a	385/65 R 22,5	0,90 m	22 800 €
BD 115	5,9 T	16 à 17	15,5 T	11,50 m	2,30 m	100-100-10a	385/65 R 22,5	0,90 m	26 000 €



OPTION :
(sur plancher Aluminium)
Fixation par cavaliers sur traverses pour une meilleure étanchéité et tenue dans



IMPORTANT :
Modèle 40
kilomètres/heure
disponible.
Nous consulter



OPTION :
Portes de séparation à 2 battants (galvanisées)



⚙️ Système de rails coulissants encastrées dans la caisse d'origine.



Bétailières agricoles

2 roues REA



▽ Équipements standard

- ❖ Châssis acier laminé à 4 longerons
- ❖ Plancher tôle larmée à bords relevés
- ❖ Flèche attelage bipoutre en UPN
- ❖ Béquille de maintien en hauteur à vis, à cric réglable ou hydraulique avec pompe manuel suivant le modèle.
- ❖ Caisse renforcée (bas de caisse épaisseur 4 mm sur 600 mm de Haut.)

▽ Modèles standard :

	Poids à vide	Nbr de bêtes	Charge utile	Longueur	Largeur	Essieu	Roues	Hauteur plancher	PRIX HT
BS 42 REA	2,4 T	5 à 6	4,5 T	4,20 m	2,30 m	70 - 6a	12,5/80 - 15,3	0,60 m	11 600 €
BS 47 REA	2,6 T	6 à 7	4,5 T	4,70 m	2,30 m	70 - 6a	12,5/80 - 15,3	0,60 m	11 900 €
BS 53 REA	2,8 T	7	5,2 T	5,30 m	2,30 m	70 - 6a	14,0/65 - 16	0,60 m	12 700 €
BS 58 REA	2,9 T	7 à 8	5,1 T	5,80 m	2,30 m	70 - 6a	14,0/65 - 16	0,60 m	13 100 €
BS 63 REA	3,2 T	8 à 9	8,0 T	6,25 m	2,30 m	80 - 8a	385/65 R 22,5	0,73 m	14 700 €
BS 68 REA	3,4 T	9 à 10	8,0 T	6,75 m	2,30 m	80 - 8a	385/65 R 22,5	0,73 m	15 200 €

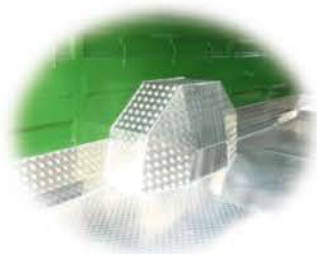

⚙ Passage de roue à encombrement minimum et angles non saillants. Pensé de manière à ne pas blesser les bêtes.

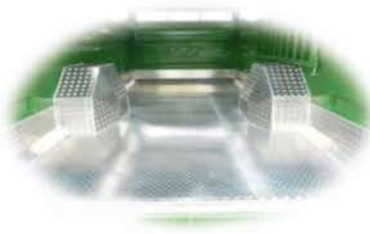

Béteilères agricoles

4 roues REA

BS REA et BD REA :

- ❖ Intérieur de caisse soudée en continu.
- ❖ Portes arrière à deux battants, ouverture totale.
- ❖ Traitements ; dégraissage, phosphatation, antirouille et finition polyuréthane.
- ❖ Freinage hydraulique.
- ❖ Portillon avant droit largeur 0,95 m.
- ❖ Suspension boule azote et clapet antichute.



▽ Modèles standard :

!/ Tous nos véhicules sont équipés d'origine avec des pneus agraires neufs ou routiers rechapés

	Poids à vide	Nbr de bêtes	Charge utile	Longueur	Largeur	Essieux	Roues	Haut. Plancher	PRIX H.T
BD 63 REA	3,5 T	8 à 9	8,2 T	6,25 m	2,30 m	70-70-6a	12,5/80 - 15,3	0,75 m	17 600 €
BD 68 REA	3,7 T	9 à 10	8,2 T	6,75 m	2,30 m	70-70-6a	12,5/80 - 15,3	0,75 m	18 100 €
BD 74 REA	4,1 T	10	8,2 T	7,40 m	2,30 m	70-70-6a	14,0/65 - 16	0,75 m	19 200 €
BD 78 REA	4,3 T	10 à 11	8,2 T	7,80 m	2,30 m	70-70-6a	14,0/65 - 16	0,75 m	19 600 €
BD 83 REA	4,8 T	11 à 12	10,8 T	8,30 m	2,30 m	80-80-8a	385/65 R 22,5	0,80 m	22 800 €
BD 88 REA	4,9 T	12 à 13	10,8 T	8,80 m	2,30 m	80-80-8a	385/65 R 22,5	0,80 m	23 300 €
BD 94 REA	5,2 T	13 à 14	10,8 T	9,40 m	2,30 m	80-80-8a	385/65 R 22,5	0,80 m	23 900 €
BD 103 REA	5,7 T	14 à 15	13,0 T	10,30 m	2,30 m	90-90-8a	385/65 R 22,5	0,90 m	25 600 €
BD 115 REA	6,2 T	16 à 17	15,5 T	11,50 m	2,30 m	100-100-10a	385/65 R 22,5	0,90 m	31 500 €



→ Essieux à roues escamotables à barre de torsion, procurant une véritable suspension, assisté par accumulateurs sur circuit hydraulique servant d'amortisseur, le tout sécurisé par valves parachutes



- ⊕ Revêtement aluminium :**
- Peu glissant, il permet un maintien des bêtes optimal
 - Entretien moindre
 - Durable dans le temps.



Position route



Position chargement



Bétailières agricoles

2 roues à Fond Plat



▽ Équipements standard

- ❖ Châssis monobloc en acier laminé à 4 longerons.
- ❖ Plancher acier, tôle larmée à bords relevés.
- ❖ Flèche d'attelage bipoutre en UPN.
- ❖ Béquille de maintien en hauteur à vis, à cric ou hydraulique et pompe manuelle.
- ❖ Caisse renforcée (bas de caisse épaisseur 4 mm sur 600 mm de Haut.)

▽ Modèles standard :

/!\ Tous nos véhicules sont équipés d'origine avec des pneus agraires neufs ou routiers rechapés

	Poids à vide	Nbr de bêtes	Charge utile	Longueur	Largeur	Essieux	Roues	Haut. Plancher	PRIX H.T
BS 53 FP	2,6 T	7	5,2 T	5,30 m	2,30 m	70 - 6a	14,0/65 - 16	1,00 m	13 100 €
BS 58 FP	2,7 T	7 à 8	5,1 T	5,80 m	2,30 m	70 - 6a	14,0/65 - 16	1,00 m	13 550 €
BS 63 FP	3,1 T	8 à 9	8,0 T	6,25 m	2,30 m	80 - 8a	445/45 R 19,5	1,00 m	15 300 €
BS 68 FP	3,3 T	9 à 10	8,0 T	6,75 m	2,30 m	80 - 8a	445/45 R 19,5	1,00 m	15 800 €



Système de pont rabattable hydraulique



L'absence de passage de roues permet d'optimiser l'espace intérieur de la caisse et de gagner de la place pour le confort des bêtes.



OPTION :
Contentions rabattables sur le pont



Jeu de deux panels (Longueur 2m40)



Béteilères agricoles

4 roues à Fond Plat

BS et BD fond plat :

- ❖ Intérieur de caisse soudée en continu.
- ❖ Portes arrière à deux battants renforcés.
- ❖ Traitement surface ; Dégraissage, phosphatation, anti-rouille, finition polyuréthane.
- ❖ Portillon avant droit largeur 0,95 m.
- ❖ Pont hydraulique rallongé.
- ❖ Suspension tandem sur BD.



!/\ Tous nos véhicules sont équipés d'origine avec des pneus agricoles neufs ou routiers rechapés

▽ Modèles standard :

	Poids à vide	Nbr de bêtes	Charge utile	Longueur	Largeur	Essieux	Roues	Haut. Plancher	PRIX H.T
BD 63 FP	3,4 T	8 à 9	8,2 T	6,25 m	2,30 m	60-60-6a	12,5/80 - 15,3	1,05 m	17 600 €
BD 68 FP	3,6 T	9 à 10	8,1 T	6,75 m	2,30 m	60-60-6a	12,5/80 - 15,3	1,05 m	18 000 €
BD 74 FP	3,8 T	10	8,5 T	7,40 m	2,30 m	70-70-6a	14,0/65 - 16	1,05 m	19 200 €
BD 78 FP	4,0 T	10 à 11	8,4 T	7,80 m	2,30 m	70-70-6a	14,0/65 - 16	1,05 m	19 700 €
BD 83 FP	4,6 T	11 à 12	11,5 T	8,30 m	2,30 m	80-80-8a	445/45 R 19,5	1,05 m	22 600 €
BD 88 FP	4,8 T	12 à 13	11,3 T	8,80 m	2,30 m	80-80-8a	445/45 R 19,5	1,05 m	23 100 €
BD 94 FP	5,1 T	13 à 14	11,0 T	9,40 m	2,30 m	80-80-8a	445/45 R 19,5	1,05 m	23 800 €
BD 103 FP	5,6 T	14 à 15	13,2 T	10,30 m	2,30 m	90-90-8a	445/45 R 19,5	1,05 m	26 700 €
BD 115 FP	6,0 T	16 à 17	15,4 T	11,50 m	2,30 m	100-100-10a	445/45 R 19,5	1,05 m	29 900 €



⊕ **OPTION :**
Côtés aluminium



→ Garde boue (d'origine)



Système de valet de porte anti-recul (d'origine) ←



IMPORTANT :
Modèle 40
kilomètres/heure
disponible.
Nous consulter



Options spécifiques

Bétailières 2 roues BS



→ Roue de secours fixée



→ Fenêtre de vision



Coffre PU en plastique ←



↘ Attelage réglable en hauteur sur platine boulonnée

	BS 15	BS 20	BS 27	BS 32	BS 38	BS 42	BS 47	BS 53	BS 58	BS 63	BS 68
BÉQUILLE											
<input type="checkbox"/> Cric	130	130	130	130	130	130	130	130	130	série	série
<input type="checkbox"/> Hydraulique	460	460	460	460	460	460	460	460	460	400	400
PONT DE CHARGEMENT											
<input type="checkbox"/> Rabattable avec ressort compensateur	730	730						série			
<input type="checkbox"/> Hydraulique avec commande arrière	-	-	-	-	-	980	980	980	980	980	980
<input type="checkbox"/> Revêtement résine et caoutchouc	500	500	500	500	500	500	500	500	500	570	570
<input type="checkbox"/> Revêtement tapis caoutchouc	650	650	650	650	650	650	650	650	650	780	780
<input type="checkbox"/> Revêtement bois	450	450	450	450	450	450	450	450	450	510	510
<input type="checkbox"/> Contentions HT 1m, rabattables (Ajouter commande hydrau sur pont)	-	-	-	-	-	920	920	920	920	920	920
PLANCHER											
<input type="checkbox"/> Résine et caoutchouc	630	950	950	1 200	1 350	1 470	1 580	1 760	1 880	2 000	2 150
<input type="checkbox"/> Aluminium monocoque HT 0,35 m	2 000	2 000	2 100	2 290	2 500	2 700	2 850	3 000	3 150	3 400	3 600
<input type="checkbox"/> Aluminium monocoque "TOP GRIP"	2 200	2 200	2 250	2 500	2 700	2 900	3 100	3 250	3 450	3 750	4 000
<input type="checkbox"/> Caisse aluminium + Plancher acier	1 450	1 650	1 700	1 800	1 900	2 050	2 200	2 200	2 350	2 650	2 850
<input type="checkbox"/> Caisse aluminium + Plancher alu TOP GRIP	2 950	3 350	3 500	3 800	4 100	4 350	4 700	4 900	5 150	5 750	6 150
DIVERS											
<input type="checkbox"/> Bâche préformée et préparation toiture	800	800	800	910	940	1 000	1 030	1 090	1 160	1 240	1 300
<input type="checkbox"/> Flèche ressort	-	-	-	-	-	1 120	1 120	1 120	1 120	1 070	1 070
<input type="checkbox"/> Roue de secours fixée (en monte d'origine)	400	400	400	460	460	530	530	600	600	610	610
<input type="checkbox"/> Renfort de toiture	280	280	280	340	380	410	440	470	500	560	600

!/ Option **renfort de toiture** similaire pour les Bétailières REA , pose à terre.

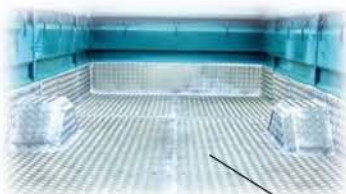

Plancher monocoque aluminium



Plancher monocoque aluminium « TOP GRIP »



Plancher résine et caoutchouc

Options spécifiques

Bétailières 4 roues BD



Pour une utilisation sur route nous vous conseillons les pneus radiaux, pour un usage intensif.

⚠ Ce pneu est plus solide donc permet une meilleure tenue lors de long trajet.



⊕ Option caisse aluminium plaque aluminium soudées sur structure tubulaire acier

	BD 53	BD 58	BD 63	BD 68	BD 74	BD 78	BD 83	BD 88	BD 94	BD 103	BD 115
BÉQUILLE											
<input type="checkbox"/> Cric	Série	Série	Série	Série	Série	Série	-	-	-	-	-
<input type="checkbox"/> Hydraulique	400	400	400	400	400	400	Série	Série	Série	Série	Série
PONT DE CHARGEMENT											
<input type="checkbox"/> Rabattable avec ressort compensateur	série										
<input type="checkbox"/> Hydraulique avec commande arrière	980	980	980	980	980	980	980	980	980	980	980
<input type="checkbox"/> Revêtement résine et caoutchouc	570	570	570	570	570	570	640	640	640	780	780
<input type="checkbox"/> Revêtement tapis caoutchouc	780	780	780	780	780	780	910	910	910	1 050	1 050
<input type="checkbox"/> Revêtement bois	510	510	510	510	510	510	600	600	600	800	800
<input type="checkbox"/> Contentions HT 1m, rabattables (ajouter commande hydrau. Sur pont)	920	920	920	920	920	920	920	920	920	920	920
PLANCHER											
<input type="checkbox"/> Résine et caoutchouc	1 760	1 880	2 000	2 150	2 300	2 450	2 600	2 750	3 000	3 250	3 500
<input type="checkbox"/> Aluminium monocoque HT 0,35 m	3 000	3 150	3 400	3 600	3 650	3 850	3 950	4 200	4 300	4 400	5 100
<input type="checkbox"/> Aluminium monocoque TOP GRIP	3 250	3 450	3 750	4 000	4 100	4 300	4 450	4 800	4 900	5 000	5 800
<input type="checkbox"/> Caisse aluminium + Plancher acier	2 200	2 400	2 700	2 900	3 100	3 200	3 300	3 600	3 900	3 900	4 300
<input type="checkbox"/> Caisse aluminium + Plancher alu TOP GRIP	4 900	5 100	5 800	6 200	6 400	6 700	7 100	7 600	7 800	7 900	9 000
DIVERS											
<input type="checkbox"/> Bâche préformée et préparation toiture	1 090	1 160	1 240	1 300	1 370	1 420	1 520	1 590	1 660	1 770	1 950
<input type="checkbox"/> Flèche ressort	1 120	1 120	1 070	1 070	1 070	1 070	1 150	1 150	1 150	1 150	1 150
<input type="checkbox"/> Roue fixée (en monte d'origine)	460	460	530	530	600	600	610	610	610	610	610
<input type="checkbox"/> Renfort de toiture	470	500	560	600	630	660	700	730	790	860	930

⚠ Option **renfort de toiture** similaire pour les Bétailières REA , pose à terre.



Renfort de toiture



→ Échelle de vision (page 16)

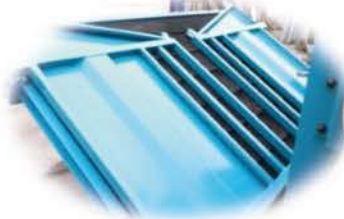

→ Contentions rabattables sur pont

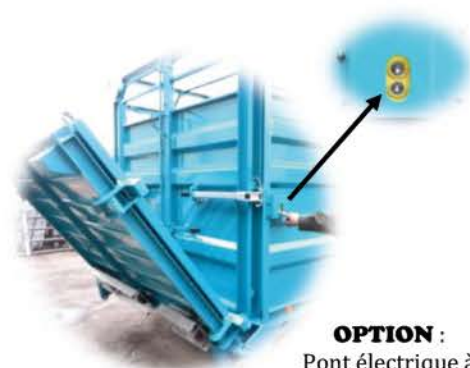

OPTION : Pont électrique à commande manuelle



Options communes

Bétailières



Grille de séparation S 408



Grilles de séparation coulissante S 405



Porte de séparation deux battants S 400



Séparation deux battants coulissante sur rail S 403

Réf	Désignation	PRIX H.T	
DIVERS			
<input type="checkbox"/> S 10371	Support bâtons/balais	90 €	
<input type="checkbox"/> S 10380	Échelle de vision	190 €	
<input type="checkbox"/> S 350	Gyrophare avec support et ligne électrique	110 €	
<input type="checkbox"/> S 351	Support gyrophare avec ligne électrique	80 €	
<input type="checkbox"/> S 360	Treuil avant	110 €	
<input type="checkbox"/> S 365	Fenêtre de vision avant (250x600)	180 €	
<input type="checkbox"/> S 368	Porte document	90 €	
<input type="checkbox"/> S 355	Feux leds avec câblage renforcé	480 €	
<input type="checkbox"/> S 370	Boîte à outils avant (300*200*150)	150 €	
<input type="checkbox"/> S 373	Coffre PU avant avec serrure (580*400*450)	350 €	
<input type="checkbox"/> S 200	Attelage réglable en hauteur sur platine boulonnée	220 €	
<input type="checkbox"/> S 280	Attelage pour rotule (diamètre 80)	700 €	
SÉPARATION			
<input type="checkbox"/> S 400	Porte de séparation tôlée à deux battants	600 €	
<input type="checkbox"/> S 403	Séparation deux battants coulissante sur rail	1 850 €	
<input type="checkbox"/> S 405	Grille de séparation barreaudée à un seul battant	600 €	
<input type="checkbox"/> S 408	Grille de séparation barreaudée un battant coulissante sur rail	1 530 €	
PORTES			
<input type="checkbox"/> S 415	Pont porte latérale à la place de portillon	920 €	
<input type="checkbox"/> S 417	Porte latérale à deux fonctions (1 battant et pont)	800 €	
<input type="checkbox"/> S 419	Porte arrière fermeture automatique	380 €	
GRILLES			
<input type="checkbox"/> S 423	Grilles barrières extérieures longueur de 2 à 3 m (jeu de 2)	790 €	
<input type="checkbox"/> S 424	Grilles barrières extérieures longueur de 3 à 4 m (jeu de 2)	860 €	
<input type="checkbox"/> S 425	Grilles barrières extérieures longueur de 4 à 5 m (jeu de 2)	960 €	
<input type="checkbox"/> S 430	Système coulissant autoporté sur rail grilles extérieures (jeu de 2)	810 €	
<input type="checkbox"/> S 440	Support pour panels sur face avant	210 €	
<input type="checkbox"/> S 442	Jeu de deux panels long 2m 40	340 €	
ESSIEUX		FIXE	REA
<input type="checkbox"/> S 792	Carré 70-6 axes à la place de 60-6 axes freiné	100 €	-
<input type="checkbox"/> S 794	Carré 80-6 axes à la place de 70-6 axes freiné	260 €	330 €
<input type="checkbox"/> S 796	Carré 80-8 axes à la place de 70-6 axes freiné	290 €	360 €
<input type="checkbox"/> S 798	Carré 90-8 axes à la place de 80-8 axes freiné	260 €	330 €
<input type="checkbox"/> S 800	Carré 100-8 axes à la place de 90-8 axes freiné	200 €	270 €
<input type="checkbox"/> S 802	Carré 100-10 axes à la place de 90-8 axes freiné	320 €	390 €
<input type="checkbox"/> S 901	Système de graissage déporté sur un seul essieu REA (BS)	-	290 €
<input type="checkbox"/> S 902	Système de graissage déporté sur deux essieux REA (BD)	-	490 €
<input type="checkbox"/> S 910	Compteur de roue (hubodomètre)	260 €	260 €
FREINAGE			
<input type="checkbox"/> 51101	Pneumatique 1 essieu (BS)	1 410 €	
<input type="checkbox"/> 51102	Pneumatique 2 essieux (BD)	1 750 €	
<input type="checkbox"/> 52101	Mixte 1 essieu (BS)	2 020 €	
<input type="checkbox"/> 52102	Mixte 2 essieux (BD)	2 830 €	



Support bâtons et balais



Grilles barrières extérieures coulissantes S 424 + S 430
Guidage et maintien sur toute la longueur



Système de valet de porte cranté (standard)

DIMENSIONS	BS Std / BS Rea					BD Std / BD Rea					SPB				SRB	
	15 20 27	32 38	42 47	53 58	63 68	53 58	63 68	74 78	83 88 94	103 115	40	50	60	80	100	120
□ 11,5/80 -15,3 (12 PR)	130	Série	---	---	---	Série	---	---	---	---	Série	---	---	---	---	---
□ 12,5/80 -15,3 (14 PR)	270	100	Série	---	---	200	Série	---	---	---	190	Série	---	---	---	---
□ 14,0/65 -16 (14 PR)	520	340	300	Série	---	680	600	Série	---	---	440	300	---	---	---	---
□ 400/60 - 15,5 (14 PR)	530	450	400	150	---	840	760	250	---	---	440	400	---	---	---	---
□ 13,5/75 -430,9 (14 PR)	760	680	640	390	---	1 320	1 240	730	---	---	680	640	Série	---	Série	---
□ 19,0/45 - 17 (14 PR)	---	---	730	480	---	1 490	1 410	910	---	---	770	730	240	---	410	---
□ 19,0/45 - 17 (18 PR)	---	---	---	---	620	---	---	---	1 200	1 200	---	---	---	620	---	1 170
□ 500/50 - 17 (14 PR)	---	---	950	700	---	1 940	1 850	1 350	---	---	990	950	460	---	930	---
□ 500/50 - 17 (18 PR)	---	---	---	---	840	---	---	---	1 630	1 630	---	---	---	840	---	1 610
□ 520/50 - 17 (14 PR)	---	---	1 190	940	1 010	2 410	2 330	1 800	1 970	1 970	---	1 190	700	1 010	1 330	1 950
□ 13,0/65 - 18 (16 PR)	---	550	500	250	---	1 090	1 000	500	---	---	440	500	---	---	---	---
□ 550/45 - 22,5 (16 PR)	---	---	---	---	---	---	---	---	---	---	---	---	---	---	---	2 580
□ 285/70 R 19,5 Rech	400	300	280	---	---	600	550	50	---	---	300	280	---	---	---	---
□ 385/55 R 19,5 Rech	---	---	710	460	580	1 560	1 470	970	1 120	1 120	800	760	270	580	470	1 100
□ 445/45 R 19,5 Rech	0	0	700	450	520	---	---	---	1 000	1 000	---	700	220	530	360	980
□ 315/60 R 22,5 Rech	530	450	410	160	---	860	780	270	---	---	450	310	-180	---	-360	---
□ 355/50 R 22,5 Rech	---	---	690	440	460	---	---	---	980	980	---	---	---	0	210	960
□ 385/55 R 22,5 Rech	---	---	---	220	190	---	---	---	390	390	---	---	0	190	0	390
□ 385/65 R 22,5 Rech	---	---	---	100	Série	---	---	---	Série	Série	---	---	-150	Série	-350	Série
□ 425/65 R 22,5 Rech	---	---	---	---	840	---	---	---	1 630	1 630	---	---	---	840	---	1 620
□ 445/65 R 22,5 Rech	---	---	---	---	860	---	---	---	1 670	1 670	---	---	---	860	---	1 650
□ 305/70 R 19,5 Neuf	760	680	640	390	---	1 170	1 080	580	---	---	730	540	60	---	120	---
□ 340/65 R 18 Neuf	1 130	1 050	1 010	660	---	1 900	1 820	1 320	---	---	1 130	910	520	---	840	---
□ 385/55 R 19,5 Neuf	---	---	970	720	840	---	1 990	1 490	1 630	1 630	1 060	1 020	530	840	990	1 610
□ 445/45 R 19,5 Neuf	---	---	890	640	710	---	---	---	1 370	1 370	---	890	400	710	---	1 350
□ 385/65 R 22,5 Neuf	---	---	---	790	770	---	---	---	1 530	1 530	---	---	560	770	1 040	1 530

Notes

A series of horizontal dotted lines for writing notes, spanning the width of the page.



Plateaux porte-outils

« NIVOSOL »

▽ Équipements standard :

- ❖ Châssis tubulaire
- ❖ Plancher bois
- ❖ Train arrière hydraulique avec verrouillage mécanique
- ❖ Béquille avant sur patin avec vérin double
- ❖ Barre inférieure pour accrochage des sangles
- ❖ Traitement surface ; Décapage, dégraissage-phosphatant, antirouille, finition polyuréthane
- ❖ Freinage hydraulique



	Longueur	Largeur	Charge utile	Haut. Sol posé	Haut. Sol relevé	Essieu	Roues	PRIX H.T
RSPO 45-50	5,00 m	2,50 m	4,50 T	0,20 m	0,60 m	60 - 6a	11,5/80 - 15,3	9 000 €
RSPO 45-60	6,00 m	2,50 m	4,50 T	0,20 m	0,60 m	60 - 6a	11,5/80 - 15,3	10 000 €

▽ Options spécifiques :

	Essieu carré 70 - 6a	Attelage sur relevage	Flèche ressort	Direction sur essieu commandé par double effet sur tracteur
RSPO 45-50 / RSPO 45-60	130	980	1 290	2 140

Remorques à bois

▽ Équipements standard :

- ❖ Châssis métallique avec longerons en tôle acier profilée
- ❖ Sans plancher
- ❖ Flèche poutre d'attelage à hauteur fixe à vis, avec semelle
- ❖ Touret de brêlage central à l'arrière
- ❖ Freinage manuel et hydraulique avec plaque de protection
- ❖ Finition peinture polyuréthane
- ❖ Tôle support gyrophare
- ❖ Ranchers hauteur 1 m amovible avec blocage en position



	Longueur	Essieu	Charge utile	Roues	PRIX H.T
RB 513	3,00 m	60 - 6a	4,5 T	285/70 R 19,5	3 550 €
RB 514	4,00 m	60 - 6a	4,5 T	315/60 R 22,5	3 800 €
RB 515	5,00 m	60 - 6a	4,5 T	315/60 R 22,5	4 000 €



Plateaux 4 roues GT



Le code de la route (article R 312-11) limite la longueur de chargement de ces véhicules à 12m. Au réglage des échelles, veillez à respecter le code de la route et la conformité du véhicule.

▽ Équipements standard

- ❖ Châssis métallique à col de cygne IPE et HEA pour hauteur au sol minimale.
- ❖ Plancher tôle plane avec bords relevés monocoque, bois ou sans plancher
- ❖ Timon d'attelage avec ressort maintien à hauteur
- ❖ Deux tourets de brélage arrière.

/!\ Tous nos véhicules sont équipés d'origine avec des pneus agraires neufs ou routiers rechapés

	Poids à vide	Charge utile	Longueur	Largeur	Essieu avant	Essieu arrière	Frein	Roues	Haut. Sol	€	Sans Plancher	Plancher bois	Plancher tôle à bords inclinés
GT 505	1,4 T	5,0 T	5,00 m	2,00 m	60 - 6a		AR	10,0/75 - 15,3	0,92 m	€	7 700	8 600	8 000
GT 506	1,6 T	5,0 T	6,00 m	2,25 m	60 - 6a		AR	10,0/75 - 15,3	0,92 m	€	8 000	9 200	8 800
GT 605	1,6 T	6,0 T	5,00 m	2,25 m	60 - 6a		AR	11,5/80 - 15,3	1,00 m	€	8 000	8 800	8 600
GT 606	1,7 T	6,0 T	6,00 m	2,50 m	60 - 6a		AR	11,5/80 - 15,3	1,00 m	€	8 300	9 500	9 100
GT 707	2,0 T	7,0 T	7,00 m	2,50 m	60 - 6a	70 - 6a	AR	11,5/80 - 15,3	1,00 m	€	8 800	10 200	9 700
GT 708	2,2 T	7,0 T	8,00 m	2,50 m	60 - 6a	70 - 6a	AR	11,5/80 - 15,3	1,00 m	€	9 300	10 800	10 200
GT 906	2,0 T	9,7 T	6,00 m	2,50 m	70 - 6a		4r	12,5/80 - 15,3	1,05 m	€	9 100	10 200	9 800
GT 907	2,3 T	9,5 T	7,00 m	2,50 m	70 - 6a		4r	12,5/80 - 15,3	1,05 m	€	9 500	10 800	10 300
GT 908	2,5 T	9,3 T	8,00 m	2,50 m	70 - 6a		4r	12,5/80 - 15,3	1,05 m	€	9 900	11 400	10 800
GT 909	2,6 T	9,0 T	9,00 m	2,50 m	70 - 6a		4r	12,5/80 - 15,3	1,05 m	€	10 200	11 800	11 200
GT 10-08	2,6 T	10,5 T	8,00 m	2,50 m	70 - 8a	80 - 8a	AR	13,5/75 - 430	1,09 m	€	10 400	11 900	11 300
GT 10-09	2,8 T	10,3 T	9,00 m	2,50 m	70 - 8a	80 - 8a	AR	13,5/75 - 430	1,09 m	€	10 700	12 300	11 700
GT 10-10	3,0 T	10,0 T	10,00 m	2,50 m	70 - 8a	80 - 8a	AR	13,5/75 - 430	1,09 m	€	11 400	13 200	12 500
GT 12-08	2,9 T	12,4 T	8,00 m	2,50 m	80 - 8a		4r	385/65 R 22,5	1,22 m	€	11 000	12 500	11 900
GT 12-09	3,1 T	12,2 T	9,00 m	2,50 m	80 - 8a		4r	385/65 R 22,5	1,22 m	€	11 400	13 000	12 400
GT 12-10	3,3 T	12,0 T	10,00 m	2,50 m	80 - 8a		4r	385/65 R 22,5	1,22 m	€	12 100	14 000	13 200
GT 15-09	3,4 T	15,0 T	9,00 m	2,50 m	90 - 10a		4r	385/65 R 22,5	1,22 m	€	15 100	16 700	16 000
GT 15-10	3,6 T	15,0 T	10,00 m	2,50 m	90 - 10a		4r	385/65 R 22,5	1,22 m	€	15 600	17 400	16 600



Touret de brélage arrière
(Origine)



Gyrophare
(Option)



Plateaux 6 roues GR

Plateaux GT et GR :

- ❖ Deux échelettes coulissantes avec panneau hauteur 0,90 m
- ❖ Direction plaque tournante oscillant sur tourelle à billes
- ❖ Double cadre UPN
- ❖ Freinage hydraulique



Le code de la route (article R 312-11) limite la longueur de chargement de ces véhicules à 12m. Au réglage des échelettes, veillez à respecter le code de la route et la conformité du véhicule.

▽ Modèles standard :

	Poids à vide	Charge utile	Longueur	Largeur	Essieu avant	Essieu arrière	Frein	Roues (avant/arrière)		Haut. sol	€	Sans plancher	Plancher bois	Plancher tôle bords inclinés
GR 10-08	2,8 T	10 T	8,00 m	2,50 m	70 - 6a	BAL 70 - 6a	4r	12,5/80 - 15,3		1,05 m	€	12 900	14 300	13 700
GR 10-09	3,0 T	10 T	9,00 m	2,50 m	70 - 6a	BAL 70 - 6a	4r	12,5/80 - 15,3		1,05 m	€	13 100	14 200	14 100
GR 10-10	3,4 T	10 T	10,00 m	2,50 m	70 - 6a	BAL 70 - 6a	4r	12,5/80 - 15,3		1,05 m	€	14 000	15 800	15 100
GR 12-08	3,1 T	12 T	8,00 m	2,50 m	80 - 6a	BAL 80 - 6a	4r	14,0/65 - 16		1,08 m	€	13 700	15 200	14 600
GR 12-09	3,4 T	12 T	9,00 m	2,50 m	80 - 6a	BAL 80 - 6a	4r	14,0/65 - 16		1,08 m	€	14 100	15 700	15 100
GR 12-10	3,8 T	12 T	10,50 m	2,50 m	80 - 6a	BAL 80 - 6a	4r	14,0/65 - 16		1,08 m	€	14 800	16 800	15 900
GR 12-12	4,1 T	12 T	12,00 m	2,50 m	80 - 6a	BAL 80 - 6a	4r	14,0/65 - 16		1,08 m	€	15 900	18 100	17 200
GR 15-10	4,5 T	15 T	10,50 m	2,50 m	80 - 8a	BAL 80 - 8a	4r	385/65 R 22,5		1,22 m	€	15 900	17 900	17 000
GR 15-12	5,0 T	15 T	12,00 m	2,50 m	80 - 8a	BAL 80 - 8a	4r	385/65 R 22,5		1,22 m	€	16 900	19 100	18 100
GR 16-10	4,7 T	16 T	10,50 m	2,50 m	80 - 8a	BAL 80 - 8a	4r	445/45 R 19,5	315/60 R 22,5	1,15 m	€	16 900	18 900	18 000
GR 16-12	5,2 T	16 T	12,00 m	2,50 m	80 - 8a	BAL 80 - 8a	4r	445/45 R 19,5	315/60 R 22,5	1,15 m	€	17 900	20 100	19 100
GR 20-10	4,9 T	20 T	10,50 m	2,50 m	90 - 8a	BAL 90 - 8a	6r	445/45 R 19,5	385/65 R 22,5	1,17 m	€	18 500	20 500	19 600
GR 20-12	5,4 T	20 T	12,00 m	2,50 m	90 - 8a	BAL 90 - 8a	6r	445/45 R 19,5	385/65 R 22,5	1,17 m	€	19 500	21 700	20 700



⚙️ Feux intégrés.
Feux leds disponibles en option.



Options spécifiques

Plateaux 2 roues GT

Particularité de l'avant train, il est oscillant et flottant à la fois dans un double cadre UPN. La stabilité de la remorque chargée est accrue, limitant les risques de versements de l'ensemble sur terrains pentus.



→ Option plancher bois

L'**hubodomètre** est un dispositif monté sur l'essieu du véhicule.

Il permet de quantifier de façon fiable le travail réalisé.



	<input type="checkbox"/> Freinage hydrau. sur essieu avant	<input type="checkbox"/> Suspension demi-tandem sur essieu avant	<input type="checkbox"/> Suspension demi-tandem sur essieu arrière	<input type="checkbox"/> Roue de secours avec panier à treuil (monte d'origine)
GT 505	330	170	730	490
GT 506	330	170	730	490
GT 605	330	170	730	520
GT 606	330	170	730	520
GT 707	340	170	850	520
GT 708	340	170	850	520
GT 906	série	220	850	560
GT 907	série	220	850	560
GT 908	série	220	850	560
GT 909	série	220	850	560
GT 10-08	400	350	1 100	750
GT 10-09	400	350	1 100	750
GT 10-10	400	350	1 100	750
GT 12-08	série	350	1 100	650
GT 12-09	série	350	1 100	650
GT 12-10	série	350	1 100	650
GT 15-09	série	450	1 200	650
GT 15-10	série	450	1 200	650

Renseignements roues (page 27)
Profils roues (page 34)

Nos échelettes :



Inclinable pour balles rondes jusqu'à 30°



Déport jusqu'à 60 cm (Sauf sur 12m00 = 0m45) avec réglage et serrage anti-bruit tous les 15 cm



Échelettes coulissantes et réglables, s'adaptent au mieux aux différentes méthodes de travail.

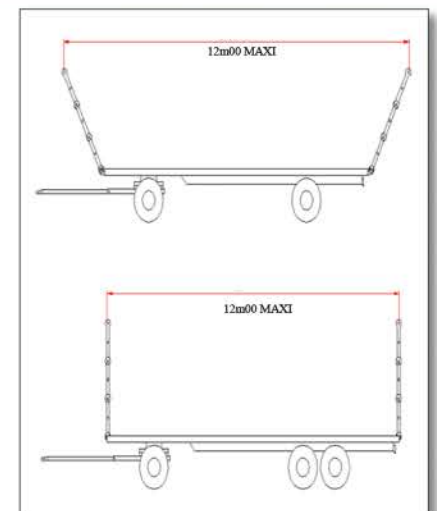

Options spécifiques

Plateaux 6 roues GR



Touret de brêlage sur échelette



IMPORTANT :
Modèle 40
kilomètres/heure
disponible.
Nous consulter

↳ Panier à treuil pour roues de secours en monte d'origine.

▽ Options spécifiques :

	<input type="checkbox"/> Freinage hydrau. sur essieu avant	<input type="checkbox"/> Suspension demi-tandem sur essieu avant	<input type="checkbox"/> Suspension tandem sur essieu arrière	<input type="checkbox"/> Tandem avec essieu suiveur arrière	<input type="checkbox"/> Roue de secours avec panier à treuil (monte d'origine)
GR 10-08	330	220	-230	2 100	560
GR 10-09	330	220	-230	2 100	560
GR 10-10	330	220	-230	2 100	560
GR 12-08	380	220	-230	2 100	670
GR 12-09	380	220	-230	2 100	670
GR 12-10	380	220	-230	2 100	670
GR 12-12	380	220	-230	2 100	670
GR 15-10	450	350	0	2 350	650
GR 15-12	450	350	0	2 350	650
GR 16-10	450	350	0	2 350	700
GR 16-12	450	350	0	2 350	700
GR 20-10	série	450	350	2 700	800
GR 20-12	série	450	350	2 700	800



→ Essieu demi-tandem sur essieu avant.



OPTION :
Ridelles rabattables

Essieu suiveur :
Train de roues articulé à chaque extrémité et laisse au moyeu libre cours pour pivoter dans le sens de la marche.
Les deux roues sont reliées entre elles par une barre de direction. Elle-même contrainte à un amortisseur pour absorber les à-coups. Le blocage est assuré par le biais d'un, voire deux vérins.



→ Attelage renforcé pour manutention +
Valve frein hydraulique



Plateaux Semi-portés SP

▽ Équipements standard :

- ❖ Châssis métallique en tube
- ❖ Plancher tôle avec bords relevés monocoque, bois ou sans plancher
- ❖ Flèche poutre d'attelage à hauteur fixe
- ❖ Touret de brêlage arrière
- ❖ Deux échelettes coulissantes avec panneau hauteur 0,90 m



Le code de la route (article R 312-11) limite la longueur de chargement de ces véhicules à 12m. Au réglage des échelettes, veillez à respecter le code de la route et la conformité du véhicule.

▽ Modèles standard :

	Poids à vide	Charge utile	Longueur	Largeur	Essieu	Roues	Hauteur sol	€	Sans Plancher	Plancher bois	Plancher tôle bords inclinés
SP 40	1,2 T	4,0 T	5,00 m	2,00 m	60 - 6a	11,5/80 - 15,3	0,93 m	€	6 100	6 800	6 500
SP 50	1,4 T	4,5 T	5,00 m	2,25 m	60 - 6a	11,5/80 - 15,3	0,93 m	€	6 400	7 200	6 900
SP 55	1,5 T	4,5 T	5,50 m	2,50 m	60 - 6a	11,5/80 - 15,3	0,93 m	€	6 500	7 500	7 100
SP 60	1,6 T	6,0T	6,00 m	2,50 m	70 - 6a	12,5/80 - 15,3	0,98 m	€	6 800	7 900	7 500
SP 65	1,7 T	6,0T	6,50 m	2,50 m	70 - 6a	12,5/80 - 15,3	0,98 m	€	7 000	8 200	7 700
SP 70	1,9 T	7,0 T	7,00 m	2,50 m	70 - 6a	13,5/75 - 430	1,02 m	€	7 700	9 000	8 400
SP 80	2,3 T	8,0 T	8,00 m	2,50 m	80 - 8a	385/65 R 22,5	1,15 m	€	8 400	9 800	9 200



Les avantages du système de béquille hydraulique :

- Actionnement de la béquille grâce à un levier.
- Plus rapide.
- Plus confortable.

▽ Options spécifiques :

	<input type="checkbox"/> Suspension demi-tandem sur essieu	<input type="checkbox"/> Roue de secours fixée avec panier à treuil (monte d'origine)	<input type="checkbox"/> Flèche ressort	<input type="checkbox"/> Béquille à cric	<input type="checkbox"/> Béquille hydraulique
SP 40	730	520	1 170	130	460
SP 50	730	520	1 170	130	460
SP 55	730	520	1 170	130	460
SP 60	850	560	1 000	série	400
SP 65	850	560	1 000	série	400
SP 70	850	750	920	série	400
SP 80	1 100	650	920	série	400



Plateaux

Semi-portés SR

▽ Équipements standard :

- ❖ Châssis métallique en tube
- ❖ Plancher tôle avec bords relevés monocoque, bois ou sans plancher
- ❖ Flèche poutre d'attelage à hauteur fixe
- ❖ Touret de brêlage arrière
- ❖ Deux échelettes coulissantes avec panneau hauteur 0,90 m



Le code de la route (article R 312-11) limite la longueur de chargement de ces véhicules à 12m. Au réglage des échelettes, veillez à respecter le code de la route et la conformité du véhicule.

Modèles standard :

	Poids à vide	Charge utile	Longueur	Largeur	Essieu	Roues	Hauteur sol	€	Sans Plancher	Plancher bois	Plancher tôle bords inclinés
SR 60	2,3 T	8,0 T	6,00 m	2,50 m	BAL 70-6a	11,5/80 - 15,3	0,98 m	€	9 700	10 800	10 400
SR 70	2,4 T	10,3 T	7,00 m	2,50 m	BAL 70-6a	12,5/80 - 15,3	1,00 m	€	10 700	12 000	11 500
SR 80	2,6 T	10,0 T	8,00 m	2,50 m	BAL 70-6a	12,5/80 - 15,3	1,00 m	€	11 200	12 600	12 000
SR 9-09	2,9 T	9,7 T	9,00 m	2,50 m	BAL 70-6a	12,5/80 - 15,3	1,04 m	€	12 400	14 000	13 300
SR 12-08	3,0 T	12,0 T	8,00 m	2,50 m	BAL 80-8a	385/65 R 22,5	1,23 m	€	13 200	14 700	14 000
SR 12-09	3,2 T	12,0 T	9,00 m	2,50 m	BAL 80-8a	385/65 R 22,5	1,23 m	€	13 500	15 100	14 500
SR 12-10	3,5 T	12,0 T	10,00 m	2,50 m	BAL 80-8a	385/65 R 22,5	1,23 m	€	14 200	15 900	15 200
SR 15-08	3,1 T	15,0 T	8,00 m	2,50 m	BAL 90-8a	385/65 R 22,5	1,23 m	€	14 000	15 500	14 800
SR 15-09	3,3 T	15,0 T	9,00 m	2,50 m	BAL 90-8a	385/65 R 22,5	1,23 m	€	14 300	15 900	15 300
SR 15-10	3,6 T	15,0 T	10,00 m	2,50 m	BAL 90-8a	385/65 R 22,5	1,23 m	€	17 100	16 800	16 100



IMPORTANT :
Modèle 40
kilomètres/heure
disponible.
Nous consulter



▽ Options spécifiques :

	<input type="checkbox"/> Suspension tandem sur essieux	<input type="checkbox"/> Tandem avec essieu suiveur	<input type="checkbox"/> Roue de secours fixée avec panier à treuil (monte d'origine)	<input type="checkbox"/> Flèche ressort	<input type="checkbox"/> Béquille hydraulique
SR 60	-230	2 100	520	1 000	400
SR 70	-230	2 100	560	920	400
SR 80	-230	2 100	560	920	400
SR 9-09	-230	2 100	560	1 050	série
SR 12-08/09/10	0	2 350	650	980	série
SR 15-08/09/10	400	2 760	650	1 050	série

Renseignements roues (page 27)
Profils roues (page 34)



Plateaux 4 roues direction auto-vireur

▽ Équipements standard :

- ❖ Châssis métallique laminé ou profilé
- ❖ Plancher en tôle avec bords relevés monocoques, bois ou sans plancher
- ❖ Touret de brêlage arrière
- ❖ Deux échelettes coulissantes avec panneau 0,90 m
- ❖ Freinage hydraulique



▽ Modèles standard :

	Poids à vide	Charge utile	Longueur	Largeur	Essieu (avant-arrière)		Roues	Hauteur sol	€	Sans plancher	Plancher bois	Plancher tôle à bords inclinés
TS 44	1,0 T	4,0 T	4,50 m	1,80 m	50 - 5a		10,0/75 - 15,3	0,86 m	€	7 500	8 300	8 100
TS 45	1,2 T	4,0 T	5,00 m	2,00 m	50 - 5a		10,0/75 - 15,3	0,86 m	€	7 600	8 400	8 200
TS 55	1,2 T	5,0 T	5,00 m	2,00 m	60 - 6a		10,0/75 - 15,3	0,90 m	€	7 700	8 600	8 300
TS 56	1,4 T	5,0 T	6,00 m	2,25 m	60 - 6a		10,0/75 - 15,3	0,90 m	€	8 300	9 400	9 000
TS 65	1,3 T	6,0 T	5,00 m	2,25 m	60 - 6a		11,5/80 - 15,3	0,95 m	€	7 900	8 700	8 500
TS 66	1,5 T	6,0 T	6,00 m	2,50 m	60 - 6a		11,5/80 - 15,3	0,95 m	€	8 100	9 200	8 800
TS 67	1,7 T	6,0 T	7,00 m	2,50 m	60 - 6a		11,5/80 - 15,3	0,95 m	€	8 400	9 700	9 300
TS 77	1,7 T	7,0 T	7,00 m	2,50 m	60 - 6a	70 - 6a	11,5/80 - 15,3	0,95 m	€	8 500	9 800	9 500
TS 78	1,9 T	7,0 T	8,00 m	2,50 m	60 - 6a	70 - 6a	11,5/80 - 15,3	0,95 m	€	9 000	10 400	9 900



→ La direction auto-vireur ←
permet une meilleure stabilité de
votre véhicule, les chemins escarpés
ne vous feront plus peur.



▽ Options spécifiques :

	<input type="checkbox"/> Freinage hydraulique sur essieu avant	<input type="checkbox"/> Suspension demi-tandem essieu avant	<input type="checkbox"/> Suspension demi-tandem essieu arrière	<input type="checkbox"/> Roue de secours avec panier à treuil (monte d'origine)
TS 44	nous consulter	620	730	490
TS 45	nous consulter	620	730	490
TS 55	nous consulter	620	730	490
TS 56	nous consulter	620	730	490
TS 65	nous consulter	620	730	520
TS 66	nous consulter	620	730	520
TS 67	nous consulter	620	730	520
TS 77	nous consulter	720	850	520
TS 78	nous consulter	720	850	520

Renseignement roues (page 27)
Profils roues (page 34)



DIMENSIONS	GT						GR					SP				SR			
	505	605	906	10-08	12-08	15-09	10-08	12-08	15-10	16-10	20-10	40	60	70	80	60	70	12-08	15-08
	506	606	907	10-09	12-09	15-10	10-09	12-09	15-12	16-12	20-12	50	65	70	80	60	80	12-09	15-09
TRB	50	60	70 / 90	10-10	12-10	15-10	10-10	12-10	15-12	16-12	20-12	55	65	70	80	60	9-09	12-10	15-10
□ 11,5/80 -15,3 (12 PR)	250	Série	---	---	---	---	---	---	---	---	---	Série	---	---	---	Série	---	---	---
□ 12,5/80 -15,3 (14 PR)	340	200	Série	---	---	---	---	-600	---	---	---	100	Série	---	---	190	Série	---	---
□ 14,0/65 -16 (14 PR)	830	680	600	---	---	---	890	Série	---	---	---	340	300	---	---	680	600	---	---
□ 400/60 - 15,5 (14 PR)	840	690	610	---	---	---	1 000	150	---	---	---	340	310	---	---	690	620	---	---
□ 13,5/75 -430,9 (14 PR)	1 320	1 170	1 080	Série	---	---	1 620	870	---	---	---	590	540	Série	---	1 740	1 080	---	---
□ 19,0/45 - 17 (14 PR)	---	---	1 260	280	---	---	1 880	1 130	---	---	---	670	630	140	---	1 340	1 260	---	---
□ 19,0/45 - 17 (18 PR)	---	---	---	430	1040	---	---	1 340	1560	1 020	---	---	---	210	520	---	1 400	1 040	1 040
□ 500/50 - 17 (14 PR)	---	---	1 700	720	---	---	2 550	1 800	---	---	---	900	850	360	---	1 790	1 690	---	---
□ 500/50 - 17 (18 PR)	---	---	---	870	1 480	---	---	2 000	2 200	1 680	---	---	---	430	740	---	1 840	1 480	1 480
□ 520/50 - 17 (14 PR)	---	---	2 170	1 200	1 810	1 810	---	2 500	2 720	2 190	2 350	---	---	600	910	---	2 170	1 820	1 820
□ 13,0/65 - 18 (16 PR)	---	1090	1 000	---	---	---	1500	750	---	---	---	550	500	---	---	1090	1 080	---	---
□ 550/45 - 22,5 (16 PR)	---	---	---	1 830	2 450	2 450	---	---	3 670	3 140	---	---	---	---	1 230	---	---	1 450	1 450
□ 285/70 R 19,5 Rech	790	600	550	---	---	---	820	70	---	---	---	300	280	---	---	600	550	---	---
□ 385/55 R 19,5 Rech	---	---	1 320	340	960	---	1 980	1 220	1 440	910	---	700	660	170	480	1 400	1 320	960	960
□ 445/45 R 19,5 Rech	0	0	1 200	250	850	850	---	---	1 270	730	890	830	600	110	420	---	---	850	850
□ 315/60 R 22,5 Rech	860	710	620	-300	---	---	930	180	---	---	---	350	310	-180	---	710	620	270	---
□ 355/50 R 22,5 Rech	---	---	1 190	230	830	---	---	---	1 240	700	---	---	590	110	0	1 270	---	830	---
□ 385/55 R 22,5 Rech	---	---	---	-200	390	---	---	---	580	40	---	---	---	-110	190	---	---	390	---
□ 385/65 R 22,5 Rech	---	---	---	-500	Série	Série	---	---	Série	-390	-220	---	---	-260	Série	---	---	Série	Série
□ 425/65 R 22,5 Rech	---	---	---	---	1 480	1 480	---	---	2 220	1 680	1 850	---	---	---	740	---	---	1 480	1 480
□ 445/65 R 22,5 Rech	---	---	---	---	1 520	1 520	---	---	2 270	1 730	1 900	---	---	---	760	---	---	1 520	1 520
□ 305/70 R 19,5 Neuf	1 320	1 170	1 080	100	---	---	1 620	860	---	---	---	580	540	50	---	1 160	1 080	---	---
□ 340/65 R 18 Neuf	2 060	1 910	1 820	850	---	---	2 730	1 970	---	---	---	950	910	420	---	1 900	1 820	---	---
□ 385/55 R 19,5 Neuf	---	---	1 840	860	1 480	---	2 760	2 000	2 220	1 690	---	960	920	430	740	1 920	1 840	1 480	---
□ 445/45 R 19,5 Neuf	---	---	1 570	600	1 220	1 220	---	---	1 820	1 290	1 450	650	790	300	610	---	---	1 220	1 220
□ 385/65 R 22,5 Neuf	---	---	---	910	1 530	1 530	---	---	2 290	1 760	1 910	---	---	460	770	---	---	1 530	1 530

Options communes sur Plateaux

Réf	Désignation	PRIX H.T
ESSIEUX		
<input type="checkbox"/> S 770	Essieu <i>sans frein</i> , carré 60-6 axes à la place de 50-5 axes	90 €
<input type="checkbox"/> S 772	Essieu <i>sans frein</i> , carré 70-6 axes à la place de 60-6 axes	80 €
<input type="checkbox"/> S 774	Essieu <i>sans frein</i> , carré 80-6 axes à la place de 70-6 axes	190 €
<input type="checkbox"/> S 776	Essieu <i>sans frein</i> , carré 80-8 axes à la place de 70-6 axes	290 €
<input type="checkbox"/> S 777	Essieu <i>sans frein</i> , carré 80-8 axes à la place de 80-6 axes	120 €
<input type="checkbox"/> S 778	Essieu <i>sans frein</i> , carré 90-8 axes à la place de 80-8 axes	100 €
<input type="checkbox"/> S 790	Essieu avec frein , carré 60-6 axes à la place de 50-5 axes	90 €
<input type="checkbox"/> S 792	Essieu avec frein , carré 70-6 axes à la place de 60-6 axes	90 €
<input type="checkbox"/> S 794	Essieu avec frein , carré 80-6 axes à la place de 70-6 axes	100 €
<input type="checkbox"/> S 796	Essieu avec frein , carré 80-8 axes à la place de 70-6 axes	300 €
<input type="checkbox"/> S 797	Essieu avec frein , carré 80-8 axes à la place de 80-6 axes	230 €
<input type="checkbox"/> S 798	Essieu avec frein , carré 90-8 axes à la place de 80-8 axes	250 €
<input type="checkbox"/> S 800	Essieu avec frein , carré 100-8 axes à la place de 90-8 axes	200 €
<input type="checkbox"/> S 802	Essieu avec frein , carré 100-10 axes à la place de 90-8 axes	230 €
FREINAGE		
<input type="checkbox"/> 51101	Pneumatique 1 essieu	1 410 €
<input type="checkbox"/> 51102	Pneumatique 2 essieux	1 750 €
<input type="checkbox"/> 51103	Pneumatique 3 essieux	1 930 €
<input type="checkbox"/> 52101	Mixte 1 essieu	2 020 €
<input type="checkbox"/> 52102	Mixte 2 essieux	2 830 €
<input type="checkbox"/> 52103	Mixte 3 essieux	3 530 €

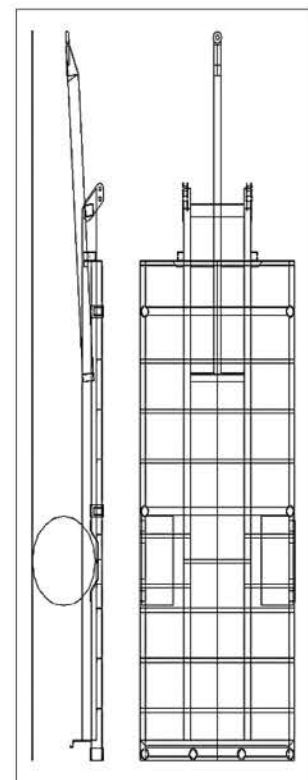

Renseignements roues (page 27)
Profils roues (page 34)

Différents revêtements sur plateaux :



Sans plancher



Plancher bois

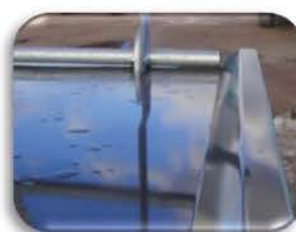

Plancher tôle bords inclinés



Plancher plat

Schéma des différents systèmes de freinage :

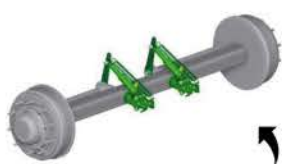

Freinage hydraulique : Système de freinage de série.

Freinage pneumatique : Valeur sûre pour plus de souplesse et plus de puissance.

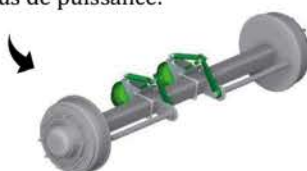

Freinage mixte : combine le freinage pneumatique et hydraulique.



Options communes sur Plateaux

⚙️ Coffres et boîtes à sangles :



Boîte à sangle simple



Coffre tôle à sangle



Coffre à sangle PU (plastique)

⊕ Vous pouvez y ranger :

- Des sangles
- Outils (Marteaux)
- Gants
- Papiers du véhicule
- Une trousse de secours

Renseignements roues (page 27)
Profils roues (page 34)

Réf	Désignation	PRIX H.T
ECHELETTES		
<input type="checkbox"/> S 204	Minoration sans la fourniture des deux panneaux d'échelettes	-370 €
<input type="checkbox"/> S 205	Minoration sans la fourniture des deux coulissants d'échelettes	-430 €
<input type="checkbox"/> S 215	Jeu de deux panneaux rehausses d'échelettes (haut. 0,85m)	570 €
<input type="checkbox"/> S 216	Jeu de demi panneaux rehausse d'échelettes (haut. 0,40m)	350 €
DIVERS		
<input type="checkbox"/> S 219	Modification plancher à bords plats	200 €
<input type="checkbox"/> S 220	Touret de brêlage supplémentaire	90 €
<input type="checkbox"/> S 225	Valve hydraulique mâle arrière pour freinage	130 €
<input type="checkbox"/> S 226	Attelage arrière renforcé pour manutention	310 €
<input type="checkbox"/> S 330	Boîte à sangle simple (580*400*370)	210 €
<input type="checkbox"/> S 332	Coffre à sangle avec porte (700*400*370)	280 €
<input type="checkbox"/> S 333	Coffre à sangle PU avec serrure (580*400*450)	290 €
<input type="checkbox"/> S 335	Coffre à sangle PU avec serrure (800*500*480)	350 €
<input type="checkbox"/> S 340	Support gyrophare câblé avec ligne indépendante	40 €
<input type="checkbox"/> S 342	Gyrophare arrière avec support et ligne indépendante	80 €
<input type="checkbox"/> S 355	Feux leds avec câblage renforcé	480 €
<input type="checkbox"/> S 910	Compteur de roues (Hubodomètre)	260 €

⚙️ Les petits plus super pratiques :



Échelettes : 2 panneaux inclinables jusqu'à 30°

Touret de Brêlage + Gyrophare



Panier roue de secours



Attelage arrière renforcé pour manutention

Porte-Engins agricoles

▽ Équipements standard :

- ❖ Plancher et pans inclinés tôle larmée (centre et bois (cotés)).
 - ❖ Rampes arrière tôle larmée avec barrettes acier, repliage hydraulique par distributeur arrière.
 - ❖ Béquille arrière à cric manuel ou à sabot hydraulique double effet, avec commande indépendante gauche et droite par distributeur arrière.
 - ❖ Freinage hydraulique de série. Mixte ou pneumatique en option.
- ❖ Châssis de fortes sections en acier laminé.
 - ❖ Flèche d'attelage fixe ou à ressort (selon modèle).
 - ❖ Béquille à cric, pied hydraulique à commande manuelle ou sabot hydraulique double effet avec commande au tracteur.
 - ❖ Butoir avant avec retours latéraux.
 - ❖ Anneaux d'arrimage sur bords extérieurs de série.



⚙ Béquille hydraulique à sabot DE



Porte-Engins agricoles

▽ Modèles standard :

	SPPE 09/45	SRPE 14/60	SRPE 18/70	SRPE 23/80	SRPE 32/90	SRPE 32/100
Poids total en charge	9,5 T	14 T	18 T	23 T	32 T	32 T
Charge utile	7,5 T	11 T	14 T	18 T	25 T	24 T
Longueur	4,50 m	6,00 m	7,00 m	8,00 m	9,00 m	10,00 m
Largeur	2,20 m	2,50 m	2,50 m	2,50 m	2,50 m	2,50 m
Essieux	1x C80-8	2x C80-6	2x C90-8	2x 100-10	3x C120-8 suiveur	3x C120-8 suiveur
Roues	2x 445/45 R 19,5 NF	4x 215/75 R 17,5	8x 215/75 R 17,5	4x 445/45 R 19,5 NF	12x 215/75 R 17,5	12x 215/75 R 17,5
Hauteur sol	1,00 m	0,92 m	0,92 m	1,05 m	0,95 m	0,95 m
Béquille avant	Cric	Pied hydr.	Pied hydr.	Sabot DE	Sabot DE	Sabot DE
Béquille arrière	Manuelle	Manuelle	Sabot DE	Sabot DE	Sabot DE	Sabot DE
PRIX H.T	13 700 €	20 100 €	26 400 €	30 600 €	41 300 €	42 400 €



↙ Béquille manuelle rabattable



→ Rampes articulées pour gain de hauteur



→ Tube élargisseur de rampe arrière



↙ **OPTION :**
Console élargisseur rabattable sur coté



▽ Options spécifiques :

	SPPE 09/45	SRPE 14/60	SRPE 18/70	SRPE 23/80	SRPE 32/90	SRPE 32/100
<input type="checkbox"/> Flèche d'attelage fixe	série	-800	-	-	-	-
<input type="checkbox"/> Flèche ressort	650	série	série	série	série	série
<input type="checkbox"/> Béquille de flèche hydr. + pompe à main	370	série	série	-700	-700	-700
<input type="checkbox"/> Béquille de flèche sabot DE	-	840	840	série	série	série
<input type="checkbox"/> Plancher bois	270	390	440	520	600	670
<input type="checkbox"/> Consoles élargisseurs rabattables coté	-	1 040 (4)	1 040 (4)	1 300 (5)	1 560 (6)	1 820 (7)
<input type="checkbox"/> Berceaux sur rampes sans béquille	-330	-330	-2 200	-2 200	-2 200	-2 200
<input type="checkbox"/> Tubes élargisseurs de rampes arrière	640	640	710	710	710	710
<input type="checkbox"/> Écartement hydrau. des rampes	-	-	2 400	2 400	2 400	2 400
<input type="checkbox"/> Rampes manuelles compensées	-1 500	-1 500	-	-	-	-
<input type="checkbox"/> Stabilisateur arrière à sabot DE	2 270	2 270	série	série	série	série
<input type="checkbox"/> Pneumatiques 445/45 R 19,5 Nf	série	-	-830	série	-1 250	-1 250
<input type="checkbox"/> Pneumatiques 385/55 R 19,5 Nf	-	750	-	-	-	-

Profilis roues (page 34)



Machines sur mesure

Toutes nos machines ont été étudiées par notre bureau d'étude afin d'innover et concevoir la machine correspondant au mieux aux besoins de nos clients.

Spéciale incendie
(pompiers)



Élévatrice



Benne



Spéciale vitrière



Citerne



Porte bateaux



Châssis spécifique



Forestière



Industrie



Notes

A series of horizontal dotted lines for writing notes, spanning the width of the page.



Frais de transport

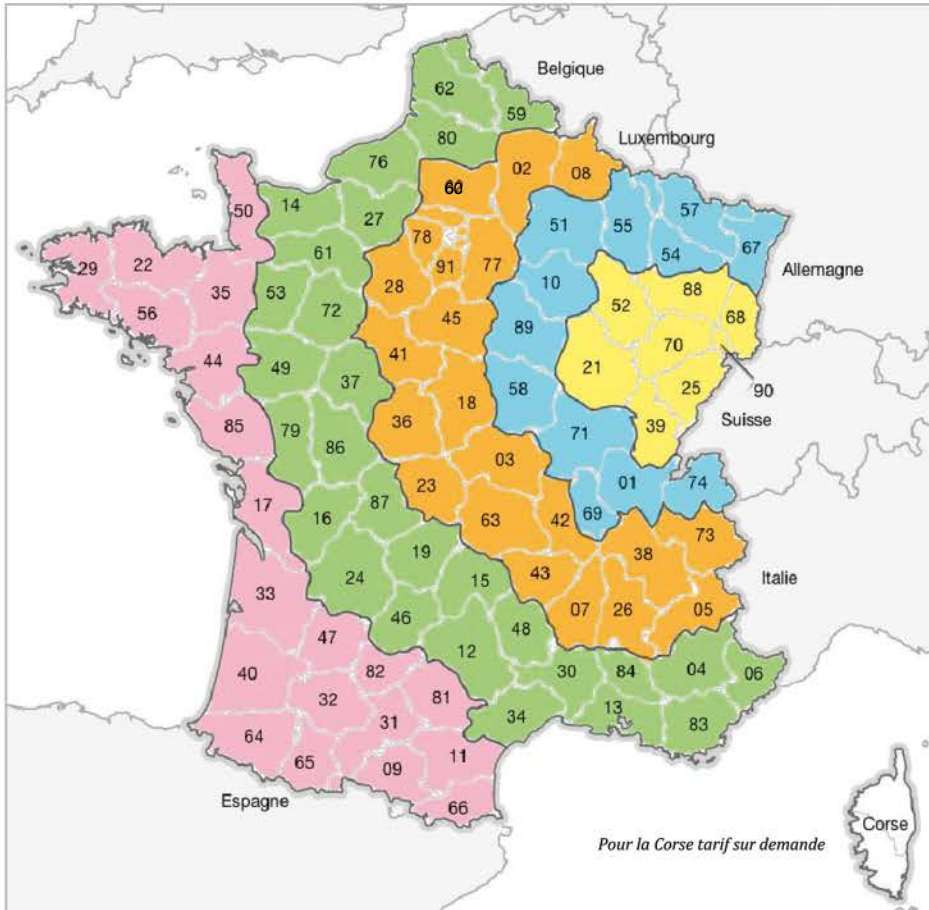

Longueur de chargement (€)

	De 0 à 6 m Supérieur à 6 m	250 € 350 €
	De 0 à 6 m Supérieur à 6 m	350 € 550 €
	De 0 à 6 m Supérieur à 6 m	500 € 650 €
	De 0 à 6 m Supérieur à 6 m	650 € 800 €
	De 0 à 6 m Supérieur à 6 m	750 € 950 €

Pneumatiques



400/60 x 15,5 13,5/75-430,9 520/50 x 17 340/65 R 18

12,5/80 x 15,3 14,0/65 x 16 19,0/45 x 17 13,0/65 x 18 285/70 R 19,5



425/55 R 19,5 445/45 R 19,5 355/50 R 22,5 385/65 R 22,5

305/70 R 19,5 435/50 R 19,5 315/60 R 22,5 385/55 R 22,5

Dimension	Diam.	Larg.	Charges/bars
11,5/80 -15,3 (12PR)	850	295	1660/3,9
12,5/80 -15,3 (14PR)	870	319	3450/5,2
14,0/65 -16 (14PR)	870	353	3750/4,0
400/60 -15,5 (14PR)	875	405	3450/3,6
13,5/75 -430,9 (14PR)	945	345	3500/5,5
19,0/45 -17 (14PR)	866	491	3570/3,2
19,0/45 -17 (18PR)	866	491	5195/5,5
500/50 -17 (14PR)	933	500	3870/2,7
500/50 -17 (18PR)	933	500	4760/4,5
520/50 -17 14PR)	953	516	5206/3,6
13,0/65 -18 (16PR)	890	336	3300/5,5
550/45 -22,5 (16PR)	1070	550	4460/2,8

Dimension	Diam.	Larg.	Charges/bars
285/70 R19,5 Rech	911	290	3300/8,0
305/70 R19,5 Rech	941	310	3550/8,0
445/45 R19,5 Rech	911	445	5000/8,0
315/60 R22,5 Rech	948	315	4040/8,0
355/50 R22,5 Rech	930	370	4200/8,0
385/55 R22,5 Rech	996	396	4970/8,0
385/65 R22,5 Rech	1092	403	5000/8,0
425/65 R22,5 Rech	1146	445	6000/8,0
445/65 R22,5 Rech	1158	453	6800/8,0
340/65 R18 Neuf	896	334	3150/5,4
385/55 R19,5 Neuf	910	385	4600/6,0
445/45 R19,5 Nf Ligné	898	444	5175/9,0
445/45 R19,5 Nf Pavé	898	444	5175/9,0
385/65 R22,5 Neuf	1072	376	4182/8,0



Conditions générales de vente

Articles I – Commandes

Les engagements pris par nos représentants ne sont valables que s'ils ont été confirmés par notre Société par écrit ;
Les commandes verbales ou téléphoniques ne seront prises en considérations que si elles ont été confirmées par écrit : lettres, e-mail, télécopies, ou envoi d'un chèque d'acompte égal à 20% du total de la commande.

Article II – Livraison et délais

Le délai de livraison est donné à titre indicatif et sera respecté dans toute la mesure possible. Les retards ne peuvent en aucun cas justifier l'annulation partielle ou totale d'une commande, ni donner lieu à des pénalités ou dommages intérêts, ni paiement différé, sauf stipulation contraire acceptée par le constructeur et dûment spécifiée dans la commande. La société est notamment libérée de l'obligation de livraison pour tout cas fortuit ou cas de force majeure qui s'imposeraient à elle tels que des restrictions administratives, la guerre, un incendie, des grèves, les accidents et l'impossibilité d'être approvisionnée.

Article III – Essais

Tous nos matériels sont essayés avant leur sortie de nos ateliers.

Article IV – Garanties

La durée de la garantie est égale à un an.

La garantie n'est applicable que si le client a satisfait aux obligations générales du contrat, et en particulier aux conditions de paiement.

La garantie ne s'applique pas :

- Aux défauts et détériorations provoqués par l'usure naturelle,
- Aux accidents résultants de négligence, défaut d'entretien, utilisation anormale,
- En cas de modification du produit non prévue ni spécifiée par le vendeur,
- En cas de non-respect des charges utiles comme pouvant résulter du certificat délivré par le service des mines sur le matériel de transport roulant.
- En cas de non-respect des vitesses d'utilisation et de circulation.

Article V – Transport

Les marchandises, même en cas d'expédition franco de port, voyagent toujours aux risques et périls du destinataire, qui l'accepte. Les réclamations sur les vices apparents ou sur la non-conformité du produit livré doivent être formulées par écrit dans les huit jours suivant la réception des marchandises.

Article VI – Paiement

Les factures sont payables au siège du vendeur.

Un escompte sera accordé pour le paiement comptant à RECEPTION DE FACTURE, soit à huit jours de la livraison.

(Sauf indication claire du contraire écrit sur notre accusé de réception de commande)

L'escompte ne s'applique pas sur le transport.

Les factures d'achats de matériels seront acquittées aux conditions et délais prévus sur notre AR de commande.

Les factures de pièces détachées et réparation seront payable au comptant.

En vertu de l'article L441-6 du Code Du Commerce, une pénalité de 1,30 % HT par mois de retard sera appliquée.

En cas de retard de paiement, le vendeur pourra suspendre toutes les commandes en cours, sans préjudice de toutes voie d'action.

Article VII – Réserve de propriété

En application de la loi N° 80-335 du 12 mai 1980, les marchandises resteront notre propriété jusqu'au complet règlement du prix facturé.

Article VIII – Litiges et attributions de Juridiction

En cas de litige de quelque nature que ce soit, les tribunaux de VESOUL seront seuls compétents.





MASSON

Constructeur depuis 1954

**72, Avenue de Ferrières • BP 1
70170 PORT-SUR-SAONE**

Tél 00 33 (0)3 84 91 51 55

Fax 00 33 (0)3 84 91 61 43

Mail : contact@masson-remorques.fr

**Toutes nos informations sur notre site :
www.masson-remorques.fr**